

Muffel: Kastenförmig | Einsatztemperatur bis 1200 °C

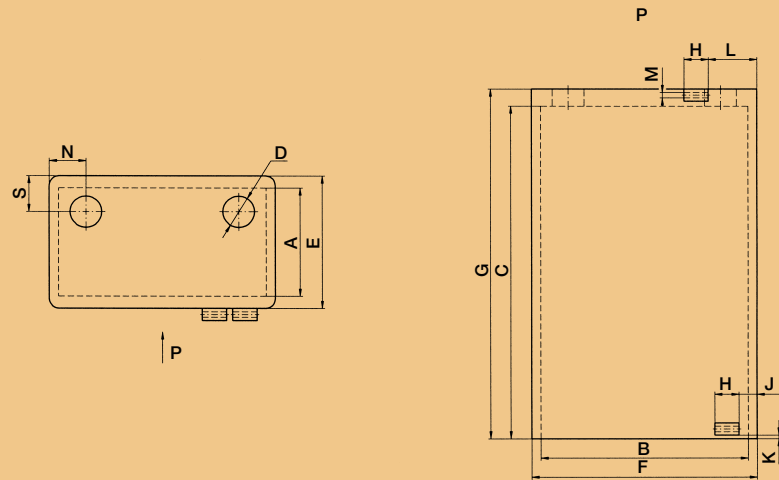

Muffeltyp	Abmessungen (mm)														
	A	B	C	D	E	F	G	H	J	K	L	M	N	S	
M1	90	170	275	Ø26-27	110	185	285	-	-	-	-	-	-	30	30
M1/U	90	170	275	Ø26-27	110	185	285	20	15	3	40	Ø4,5	30	30	
M3	170	170	275	Ø26-27	185	185	285	-	-	-	-	-	30	30	
M3/U	170	170	275	Ø26-27	185	185	285	20	15	3	40	Ø4,5	30	30	
M4	170	270	415	Ø26-27	192	290	450	-	-	-	-	-	30	30	
M4/U	170	270	415	Ø26-27	192	290	450	20	15	3	40	Ø4,5	30	30	
M5	100	100	135	Ø26-27	110	110	140	-	-	-	-	-	30	30	
M5/U	100	100	135	Ø26-27	110	110	140	20	15	3	40	Ø4,5	30	30	

Muffeln: Verschiedene Ausführungen | Herstellung nach Kundenwunsch

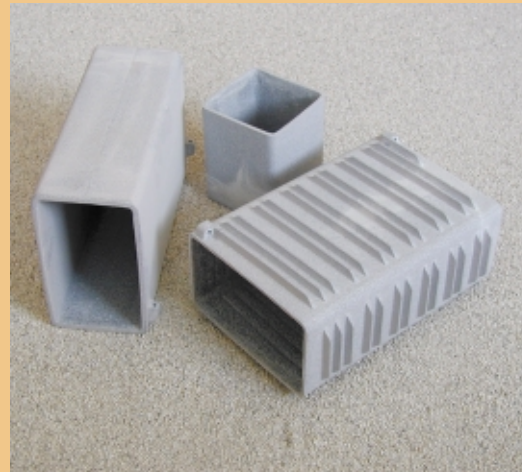

Unser Sortiment von Brennhilfsmitteln wird ständig vergrößert. Für Sonderprojekte entwickeln wir in Zusammenarbeit mit unseren Kunden spezielle Brennhilfsmittel, abgestimmt auf das jeweilige Produkt.



PECE
spol. s r.o.

BVD PECE spol. s r.o.
Podlesí 103
CZ - 360 01 Karlovy Vary
Tel.: +420 353 449 238
Fax: +420 353 449 237
GSM: +420 603 777 771
bvd@bvd.cz
www.bvd.cz

Keramische Brennhilfsmittel Tragsteine für Heizelemente Muffeln

